

# ALL BLACK PROSESS UTSKIFTING AV BILGLASS RETNINGSLINJE INSTALLASJON

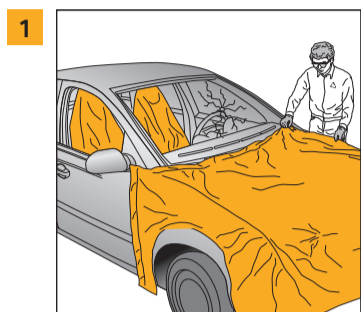

- Husk personlig verneutstyr.
- Dekk til deler som skal beskyttes
- Bruk setebeskyttelse

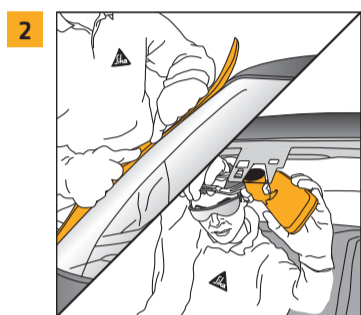

- Fjern forsiktig alle lister og tilbehør
- Fjern forsiktig ADAS-relaterte sensorer og kameraer

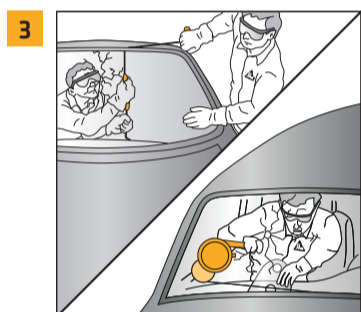

- Skjær ut den skadede front-ruten ved hjelp av Sika® SmartCut, elektrisk kniv, skjærevåler, kald kniv el.l.
- Fjern smuss og skitt med en støvsuger eller børste

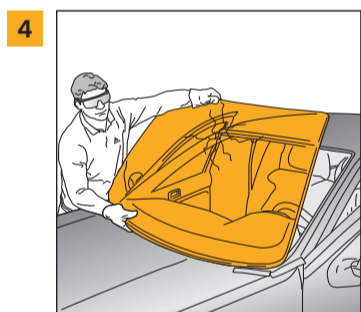

- Fjern den skadede frontruten

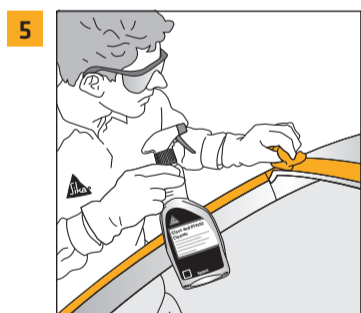

- Fjern eventuelle rester med støvsuger eller børste
- Rengjør hele klemsveisen med Sika® Cleaner G+P, og sørg for at overflaten er fullstendig tørr og at det ikke finnes rester av fuktighet

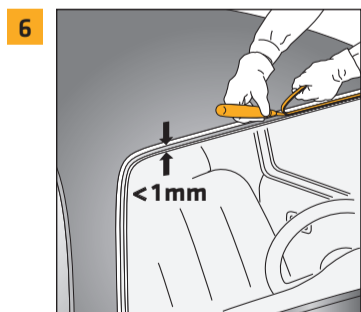

- Kutt bort gjenværende Polyuretan-streng og forsøk å minimere skade på underlaget
- Det gjenværende laget av PUR må være under 1 mm før det er trygt å påføre friskt lim

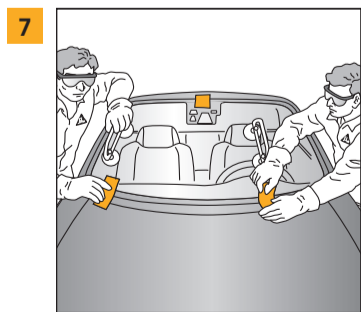

- Gjør en tørr-installasjon av frontruten
- Marker justeringspunkter for å sikre en rask og presis installasjon når limet er påført



- Rengjør frontruten med Sika® Cleaner G+P og sjekk ruten for merker eller forurensning
- Dersom det oppdages forurensning (fett, smuss, el.l.) må limoverflaten rengjøres grundig med Sika® Cleaner PCA
- Tørk vinduet grundig med tørkepapir

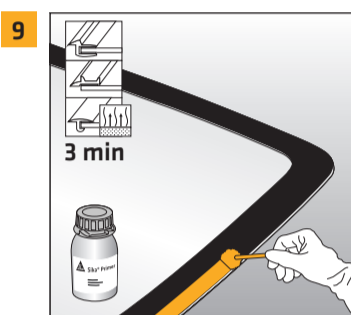

- Bruk en pensel eller Sika® Cleaner PCA til påføring
- Påfør limoverflaten av glasset med Sika® Primer-507
- Lukk Primer-flasken godt umiddelbart etter bruk
- La det gå minst 3 minutter for primeren til å herde



- Påfør Sika® Primer-507 på alle eventuelle sår i lakken
- Lukk Primer-flasken godt umiddelbart etter bruk. La det gå minst 3 minutter for primeren til å herde
- Ved større skadeområder, vennligst kontakt et lakkverksted eller sjekk kjøretøyproduzentens spesifikasjoner

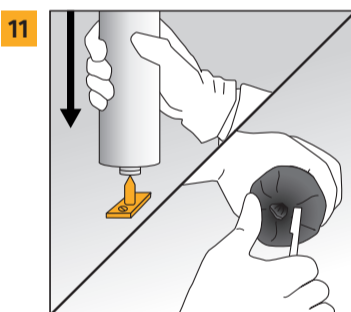

- Patron: Åpnes ved å skjære av tuppen
- Pose/Unipack: Åpnes ved å lage et kutt ca 1 cm mellom klips og skulder. Unngå folieskjøten
- PowerCure: monteres i dispenser, man trenger ikke åpne manuelt

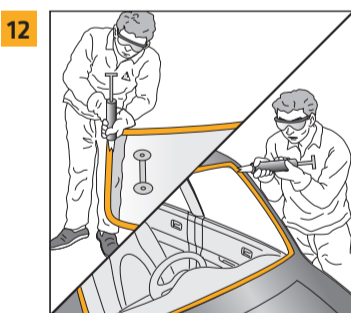

- Forbered en V-formet lim-spiss som har samme høyde som klemsveis og tak
- Påfør en trekantet limstreng enten til glasset eller til klemsveisen
- Det er viktig at limet treffer både aktivert limoverflate og gjenværende limstreng

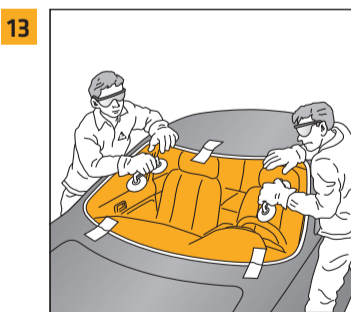

- Plasser frontruten i posisjon innen åpentiden til limet
- NB: åpentiden kan bli betraktelig kortere ved høye temperaturer

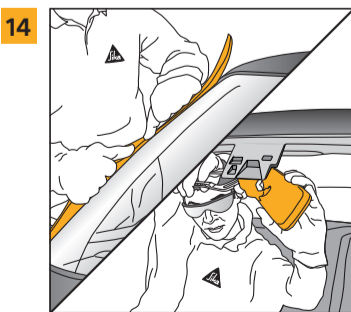

- Monter alle lister, deksler og se til at de sitter riktig på plass
- Monter sladrespeil og sjekk at alle ADAS-relaterte sensorer og kameraer fungerer korrekt

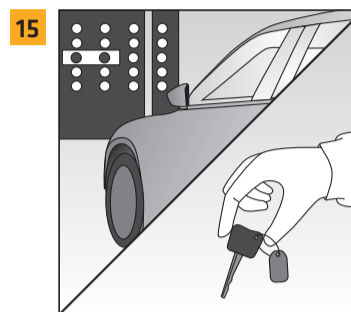

- Gjennomfør og registrer ADAS re-kalibrering i henhold til OEM spesifikasjonen
- Registrer alle batch-nummer på arbeidseddelen for å sikre full sporbarhet
- Kompletter arbeidet og gi nøklene tilbake til kunden etter at minimum sikker utkjøringstid er oppnådd



## LIMOVERFLATE

Floatglass og glass med keramisk kant <sup>a</sup>	●
Nylig skåret limstreng	- / ● Alternativt
Riper ned til metallet < 5 cm <sup>2</sup>	●
Riper ned til metallet < 150 cm <sup>2</sup>	●●
Intakt OEM lakk	●
Reparasjonslakk (etter fullstendig herding) <sup>b</sup>	●
PVC/RIM Innkapsling med formontert lim <sup>b</sup>	●
Eksisterende OEM Primer	●
PC / PMMA glass <sup>c</sup>	●

## FORBEREDELSE

● Sika® Primer-507 (Sika® Primer-207 kan alternativt brukes)

<sup>a</sup> Frontruten må være ren og støvfri. Potensiell forurensning må fjernes ved å våt-skrubbe med Sika® Cleaner PCA

<sup>b</sup> Skrub overflaten med Sika® Cleaner PCA

<sup>c</sup> Anti-ripe behandling eller beskyttelsesfilm må fjernes før bruk. Skrub overflaten (kun for midlertidig installasjon, UV-beskyttelse nødvendig).

Se gjeldende salgs- og leveringsbetingelser. Vennligst les gjennom norsk produktblad (PDS) før bruk.