

SIKA PLASTLIM SUPERFAST OMFORME OG MODELLERE PLAST

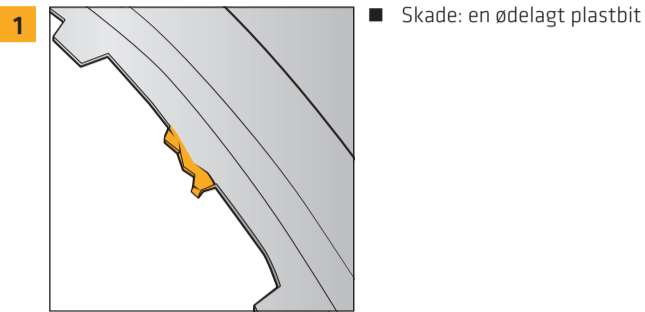

1 ■ Skade: en ødelagt plastbit

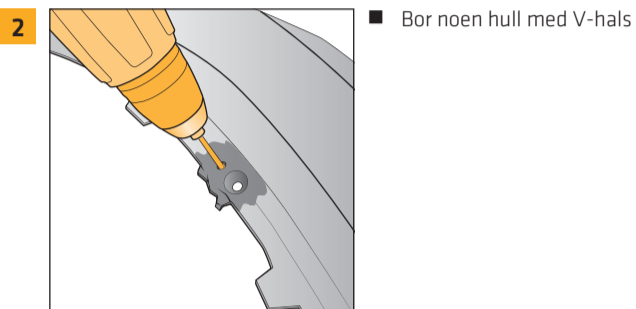

2 ■ Bor noen hull med V-hals

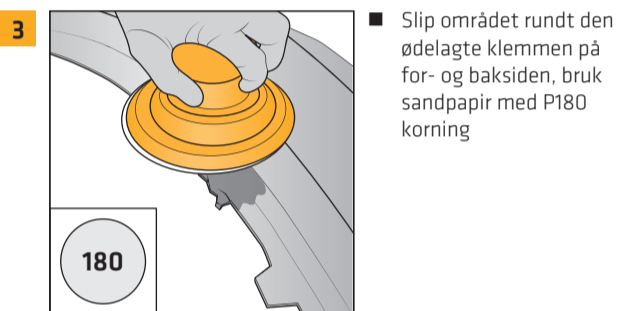

3 ■ Slip området rundt den ødelagte klemmen på for- og baksiden, bruk sandpapir med P180 korning

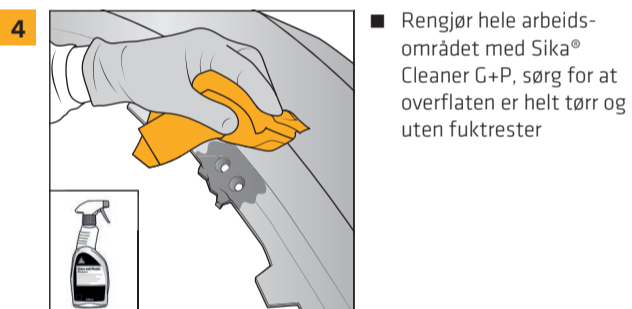

4 ■ Rengjør hele arbeidsområdet med Sika® Cleaner G+P, sørg for at overflaten er helt tørr og uten fuktrest

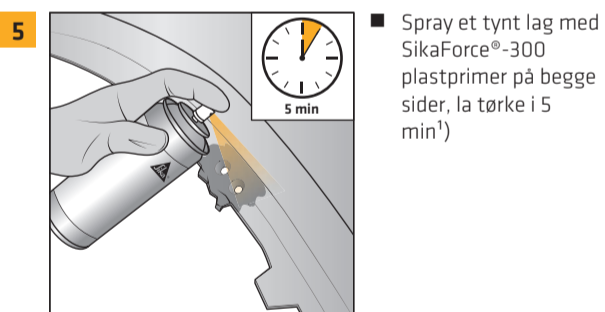

5 ■ Spray et tynt lag med SikaForce®-300 plastprimer på begge sider, la tørke i 5 min¹⁾

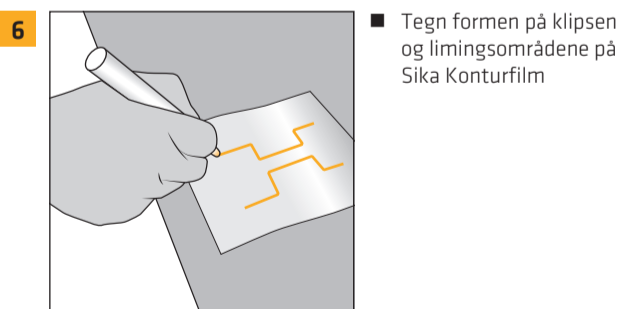

6 ■ Tegn formen på klipsen og limingsområdene på Sika Konturfilm

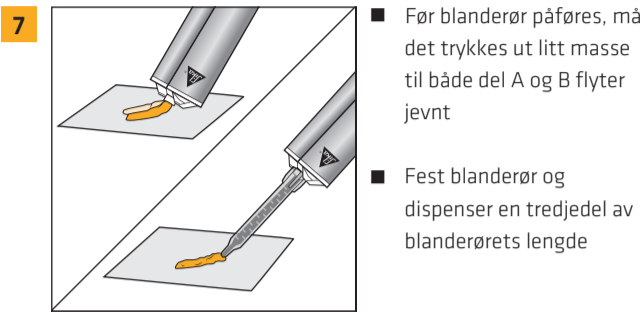

7 ■ Før blanderør påføres, må det trykkes ut litt masse til både del A og B flyter jevnt

■ Fest blanderør og dispenser en tredjedel av blanderørets lengde

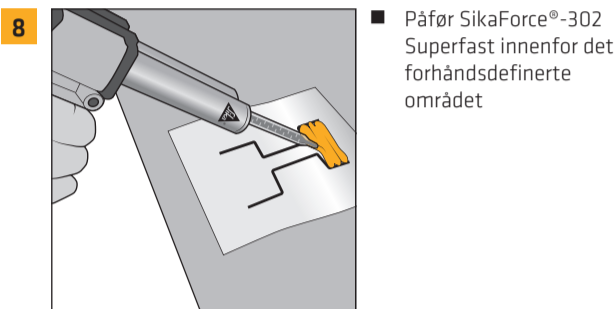

8 ■ Påfør SikaForce®-302 Superfast innenfor det forhåndsdefinerte området

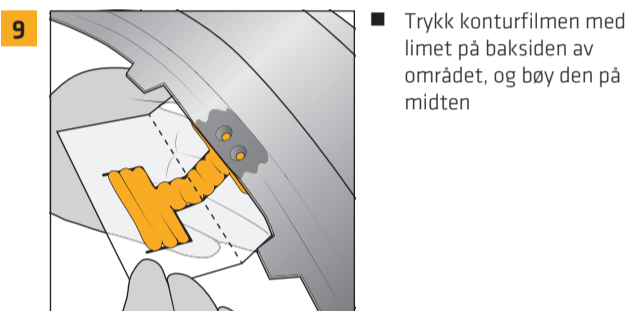

9 ■ Trykk konturfilm med limet på baksiden av området, og bøy den på midten

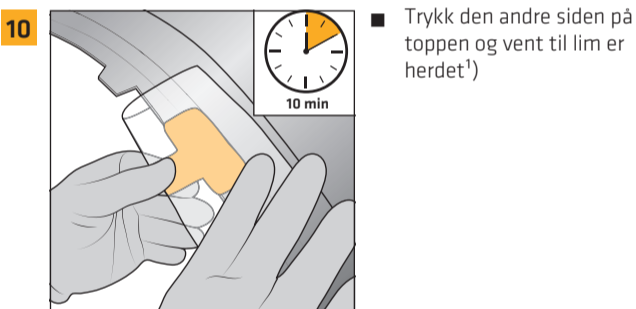

10 ■ Trykk den andre siden på toppen og vent til lim er herdet¹⁾

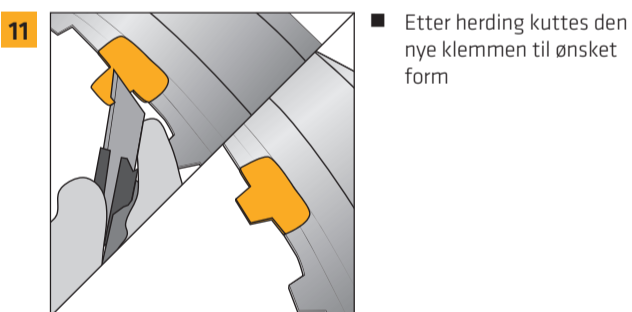

11 ■ Etter herding kuttes den nye klemmen til ønsket form



PLASTIC ADHESIVE SUPERFAST SikaForce®-302

Artikkelnr.	761321
Bearbeidingstid ¹⁾	90 sek
Klemmetid ¹⁾	5 min
Slipetid ¹⁾	10 min
Innhold	50 ml + 3 blanderør
Blandingsforhold	1:1
Farge	Svart

TILBEHØR	Artikkel nr.	Innhold	Kartong
Sika® Cleaner G+P	527420	500 ml	12 stk
SikaForce®-300 Primer	761269	200 ml	6 stk
Sika Konturfilm	505296	360 cm	30 stk
Sika Armeringsnett	505297	360 cm	20 stk
Sika Blanderør 73mm	751521	12 stk / pose	20 poser
Sika Dispenserpistol	512113	-	1

¹⁾ Alle tidsangivelser er relatert til 23 °C (omgivelsestemperatur og underlag). Produktets herdeoppførsel er temperaturavhengig og øker med høyere temperatur og omvendt ved kaldere temperaturer. Herdingshastigheten kan påskyndes ved bruk av infrarøde lamper eller ovner. Det må imidlertid sikres at det påførte limet ikke varmes opp til mer enn 50 °C, da høyere temperaturer kan føre til bløtting.

Våre nåværende generelle salgsbetingelser gjelder.
Vennligst se de nyeste lokale produktbladene før bruk.

www.sika.no/bil-ettermarked

BUILDING TRUST

